

# DATI TECNICI • TECHNICAL DATA • DONNEES TECHNIQUES TECHNISCHE DATEN • DATOS TECNICOS • DADOS TÉCNICOS

							U 60	
- Tensione di alimentazione Electrical rating		Alimentation électrique Stromversorgung		Tensión de alimentación Alimentação elétrica		Volt/Hz	230 / 3~ / 50 400 / 3~ +N / 50	
- Assorbimento massimo Maximal used power		Puissance max. absorbée Gesamtanschlußwert		Potencia total usada Potência máxima usada		kW	7,400	
- Cesti /h	Baskets /h	Paniers /h	Körbe /Std.	Cestos /h	Cestas /h	n°	30-15-10	
- Durata totale cicli Total wash cycles		Durée totale du cycle de lavage Spülprogrammendauer		Duración total de los ciclos Duração total dos ciclos		S.	120/240/360	
- Pompa di lavaggio Wash pump		Electropompe de lavage Wasserpumpe		Bomba de lavado Bomba de lavagem		kW	1,400	
- Pompa di risciacquo Rinse pump		Electropompe de rinçage Klarspülungpumpe		Bomba de aclarado Bomba de enchaguamento		kW	0,4	
Resistenze • Heating elements • Résistances • Heizungen • Resistencias • Resistências								
- Lavaggio	Tank	Cuve	Tank	Lavado	Lavagem	kW	3,000	
- Risciacquo	Booster	Surchauffeur	Nachspülboiler	Enjuague	Enxágue	kW	6,000	
Capacità • Heater capacity • Capacité • Inhalt • Capacidad • Capacidade								
- Vasca	Tank	Cuve	Tank	Tanque	Tanque	l	33	
- Boiler	Booster	Surchauffeur	Nachspülboiler	Calentador de agua	Esquentador de água	l	14	
- Consumo di acqua per ciclo Water consumption for cycle		Consommation d'eau pour cycle Wasserverbrauch pro Spülvorgang		Gasto de agua por ciclo Consumo água por ciclo		l (2 bar)	3,5	
Acqua di alimentazione • Feeding water • Eau d'alimentation • Fliesswasser • Agua de alimentación • Água de alimentação								
- Temperatura	Temperature	Température	Temperatur	Temperatura	Temperatura	°C	15...55	
- Durezza	Hardness	Dureté	Härte	Dureza	Dureza	°f	7...14	
- Pressione	Pressure	Pression	Druck	Presión	Pressão	bar	2...4	
- Cesti	Baskets	Paniers	Körbe	Cestos	Cestas	mm	500 x 500 500 x 600	
- Peso lordo	Gross weight	Poids brut	Brutto Gewicht	Peso bruto	Peso bruto	kg	83	
- Dotazione cesti Supplied racks		Paniers standard Korbenstattung		Cestos de serie Cestas de serie			1 x	
Su richiesta • On request • Sur demande • Auf Wunsch • Sobre pedido • A pedido								
- Dosatore detersivo • Detergent dispenser • Doseur de détergent • Reinigerdosiergerät • Dosificador detergente • Dosificador de detergente								

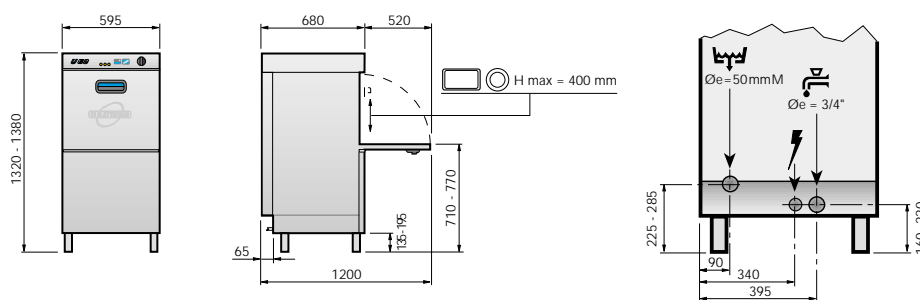

**Garanzia 12 mesi escluso parti elettriche** • Garantie 12 months excluding electrical parts • Garantie 12 mois sauf composants électriques • Garantie 12 Monate, elektrische Teile ausgeschlossen • Garantia 12 meses excluindo partes electricas • Garantia 12 meses com exclusão das partes elétricas  
**Dati tecnici non impegnativi** • Continual improvements may supersede specifications • Les caractéristiques techniques peuvent être modifiées sans préavis • Technische Änderungen vorbehalten • El fabricante de reserva el derecho a cualquier modificación • Dados técnicos não vinculantes