

DATI TECNICI • TECHNICAL DATA • DONNÉES TECHNIQUES TECHNISCHE DATEN • DATOS TECNICOS • DADOS TÉCNICOS

						E 35	E 40		
- Tensione di alimentazione Electrical rating		Alimentation électrique Stromversorgung		Tensión de alimentación Alimentação elétrica		Volt/Hz		230/1~/50	
- Assorbimento massimo Maximal used power		Puissance max. absorbée Gesamtanschlusswert		Potencia total usada Potência máxima usada		kW		3,45	3,5
- Cesti /h	Baskets /h	Paniers /h	Körbe /Std.	Cestos /h	Cestas /h	n° *		24	
- Durata totale cicli /Risciacquo Cycles time Total/Rinse		Durée totale du cycle de lavage /Rinçage Spül-/Klarspülprogrammdauer		Duración total de los ciclos /Enjuague Duração total dos ciclos /Enxágue		s.		150/20	
- Pompa di lavaggio Wash pump		Electropompe de lavage Wasserpumpe		Bomba de lavado Bomba de lavagem		kW		0,19	0,25
Resistenze • Heating elements • Résistances • Heizungen • Resistencias • Resistências									
- Lavaggio	Tank	Cuve	Tank	Lavado	Lavagem	kW		0,6	
- Risciacquo	Rinse tank	Surchauffeur	Nachspülboiler	Enjuague	Enxágue	kW		2,65	
Capacità • Heater capacity • Capacité • Inhalt • Capacidad • Capacidade									
- Vasca	Tank	Cuve	Tank	Tanque	Tanque	l		9	11
- Boiler	Rinse tank	Surchauffeur	Nachspülboiler	Calentador de agua	Esquentador de água	l		2,6	
- Consumo di acqua per ciclo Water consumption for cycle		Consommation d'eau pour cycle Wasserverbrauch pro Spülvorgang		Gasto de agua por ciclo Consumo água por ciclo		l (2 bar)		2	
Acqua di alimentazione • Feeding water • Eau d'alimentation • Fliesswasser • Agua de alimentación • Água de alimentação									
- Temperatura	Temperature	Température	Temperatur	Temperatura	Temperatura	°C		50...55	
- Durezza	Hardness	Dureté	Härte	Dureza	Dureza	°fH		7...14	
- Pressione	Pressure	Pression	Druck	Presión	Pressão	bar		2...4	
- Cesti	Baskets	Paniers	Körbe	Cestos	Cestas	mm		350x350	385x385
- Peso netto/lordo Net/Gross weight		Poids net/brut Netto-/Brutto Gewicht		Peso neto/bruto Peso nitido/bruto		kg		27 / 30	33 / 36
- Dotazione cesti • Supplied racks • Paniers standards • Korbenstattung • Cestos de serie • Cestas de serie								2 x 2 x	
Su richiesta • On request • Sur demande • Auf Wunsch • Sobre pedido • A pedido									
- Addolcitore d'acqua interno • Feed water softener • Adoucisseur incorporée • Eingebauter Elektronischer funktion • Descalcificador incorporado • Descalcificador de água									

* Acqua di alimentazione 50° • Feeding water 50° • Eau d'alimentation 50° • Fliesswasser 50° • Agua de alimentación 50° • Água de alimentação

1 bar = 100 kPa

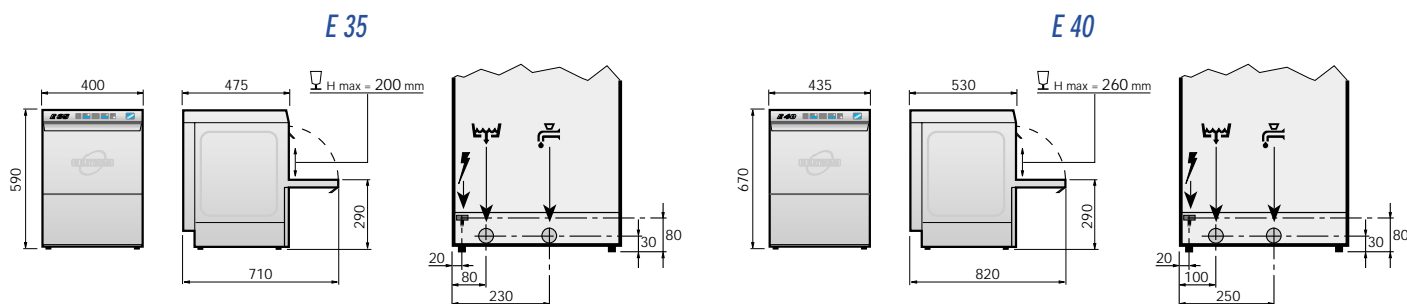

Garanzia 12 mesi escluso parti elettriche • Garantie 12 months excluding electrical parts • Garantie 12 mois sauf composants électriques • Garantie 12 Monate, elektrische Teile ausgeschlossen • Garantia 12 meses excluyendo partes eléctricas • Garantia 12 meses com exclusão das partes elétricas
Dati tecnici non impegnativi • Continual improvements may supersede specifications • Les caractéristiques techniques peuvent être modifiées sans préavis • Technische Änderungen vorbehalten • El fabricante de reserva el derecho a cualquier modificación • Dados técnicos não vinculantes

DATI TECNICI • TECHNICAL DATA • DONNÉES TECHNIQUES TECHNISCHE DATEN • DATOS TECNICOS • DADOS TÉCNICOS

						<i>E 35H</i>	<i>E 40H</i>	
- Tensione di alimentazione Electrical rating		Alimentation électrique Stromversorgung		Tensión de alimentación Alimentação elétrica		Volt/Hz	230/1~/50	230/1~/50
- Assorbimento massimo Maximal used power		Puissance max. absorbée Gesamtanschlußwert		Potencia total usada Potência máxima usada		kW	3,45	3,5
- Cesti /h	Baskets /h	Paniers /h	Körbe /Std.	Cestos /h	Cestas /h	n° *	24	24
- Durata totale cicli /Risciacquo Cycles time Total/Rinse		Durée totale du cycle de lavage /Rinçage Spül-/Klarspülprogrammdauer		Duración total de los ciclos /Enjuague Duração total dos ciclos /Enxágue		S.	150/20	150/20
- Pompa di lavaggio Wash pump		Electropompe de lavage Wasserpumpe		Bomba de lavado Bomba de lavagem		kW	0,19	0,25
Resistenze • Heating elements • Résistances • Heizungen • Resistencias • Resistências								
- Lavaggio	Tank	Cuve	Tank	Lavado	Lavagem	kW	0,6	0,6
- Risciacquo	Rinse tank	Surchauffeur	Nachspülboiler	Enjuague	Enxágue	kW	2,65	2,65
Capacità • Heater capacity • Capacité • Inhalt • Capacidad • Capacidade								
- Vasca	Tank	Cuve	Tank	Tanque	Tanque	l	9	11
- Boiler	Rinse tank	Surchauffeur	Nachspülboiler	Calentador de agua	Esquentador de água	l	2,6	2,6
- Consumo di acqua per ciclo Water consumption for cycle		Consommation d'eau pour cycle Wasserverbrauch pro Spülvorgang		Gasto de agua por ciclo Consumo água por ciclo		l (2 bar)	2	2
Acqua di alimentazione • Feeding water • Eau d'alimentation • Fliesswasser • Agua de alimentación • Água de alimentação								
- Temperatura	Temperature	Température	Temperatur	Temperatura	Temperatura	°C	50...55	50...55
- Durezza	Hardness	Dureté	Härte	Dureza	Dureza	°fH	7...14	7...14
- Pressione	Pressure	Pression	Druck	Presión	Pressão	bar	2...4	2...4
- Cesti	Baskets	Paniers	Körbe	Cestos	Cestas	mm	350x350	385x385
- Peso netto/lordo Net/Gross weight		Poids net/brut Netto-/Brutto Gewicht		Peso neto/bruto Peso nitido/bruto		kg	28 / 32	34 / 37
- Dotazione cesti • Supplied racks • Paniers standards • Korbenstattung • Cestos de serie • Cestas de serie						2x	2x	2x
Su richiesta • On request • Sur demande • Auf Wunsch • Sobre pedido • A pedido								
- Addolcitore d'acqua interno • Feed water softener • Adoucisseur incorporée • Eingebautes Wasserenthärter • Descalcificador incorporado • Descalcificador de água								

* Acqua di alimentazione 50° • Feeding water 50° • Eau d'alimentation 50° • Fliesswasser 50° • Agua de alimentación 50° • Água de alimentação

1 bar = 100 kPa

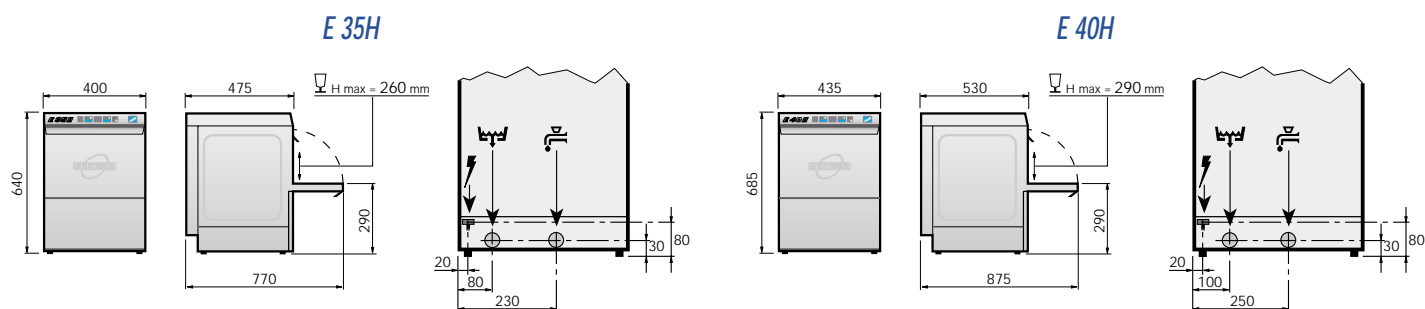

Garanzia 12 mesi escluso parti elettriche • Garantie 12 months excluding electrical parts • Garantie 12 mois sauf composants électriques • Garantie 12 Monate, elektrische Teile ausgeschlossen • Garantia 12 meses excluyendo partes eléctricas • Garantia 12 meses com exclusão das partes elétricas
Dati tecnici non impegnativi • Continual improvements may supersede specifications • Les caractéristiques techniques peuvent être modifiées sans préavis • Technische Änderungen vorbehalten • El fabricante de reserva el derecho a cualquier modificación • Dados técnicos não vinculantes